

第12回
日本糖尿病情報学会年次学術集会
Ver.2

併設企業展示会・各種広告
開催趣意書

会期：平成 24 年 7 月 28 日(土)・29 日(日)
会場：幕張メッセ
会長：平井 愛山
千葉県立東金病院 院長

ご挨拶

謹啓 早春の候、貴社ますますご発展のこととお慶び申し上げます。
平素は格別のご高配を賜り、厚く御礼申し上げます。

この度 2012 年 7 月 28 日(土)・7 月 29 日(日)、幕張メッセに於いて、第 12 回日本糖尿病情報学会年次学術集会を開催する運びとなりました。この貴重な二日間をフルに使って、糖尿病に関する様々なテーマを参加者の皆さまと語り合いたいと存じます。

本学会がスタートした今から12年前は、糖尿病患者が増加の一途にあり、良好な血糖コントロールを得ることが最優先課題であり、自己血糖測定(SMBG)へのITの利活用など先進的な取り組みを順次取り上げて参りました。その後、糖尿病の罹病期間が長期化するのにもない、マイクロアンギオパチーやマクロアンギオパチーなどの合併症の患者が増加し、その対応が急務となってきました。特に糖尿病性腎症の重症化による透析導入患者は10万人以上となり、また糖尿病に合併する心血管疾患が急増しております。こうした事態を受けて、国も平成24年度の診療報酬改定から新たに『糖尿病透析予防指導』加算を導入し、チーム医療・多職種連携により糖尿病の重症化予防に取り組む体制の整備に着手しています。

団塊の世代の第1陣が65歳になる今年2012年から第3陣が75歳を超える2025年までの間、医療は、重症化した患者を来た順に治療するというこれまでの『セーフティーネット型』では、もはや地域住民のヘルスケアを守りきれず、生活習慣病の重症化を地域ぐるみで防止する新たな『インフラ型』へのパラダイムシフトが必要とされております。

この新たなパラダイムを支える基本ツールとして、慢性疾患の重症化防止を目的に、医療職だけでなく介護職、行政職も含んだ地域総力戦を支えるプラットフォームをなす「地域&個人疾病管理MAP」が実現しつつあります。この「地域疾病管理MAP」をプラットフォームとして、その上で展開されるワークフローは、単に1職種、1診療科に留まるものではなく、生活習慣病全般かつ医療の多職種への応用が可能となります。その代表が、上記のDM・CKD分野の『糖尿病透析予防指導』加算であります。これらの多職種ワークフローは、各地の多職種により開発され続けており、それらのワークフローが多職種協働により有機的に結びつく中に新たなエビデンスが見いだせてきております。

そこで本学術集会では、生活習慣病の代表である糖尿病領域において、本質的な多職種協働のワークフローである「疾病管理MAP」を用いたひとつの具体的事例ととらえ、これを機に新たな医療・介護の形を議論していただくための前例のない多くのプログラムを設定いたしました。

今回のメインテーマを「多職種協働で支える高齢化社会：医療・介護の壁を破る」としました。医師や看護師、薬剤師、介護士、行政などといった垣根を取り払い、それぞれの立場で参加できるセッションを増やし、現在、そして将来も増え続ける高齢化社会に対し、院内での対応にとどまらず、住宅、食事、美容など在宅ケアでの対応も含めた広範囲に亘ったテーマを、皆様と共に作り上げる会にしたいと願っております。

本学会のテーマである多職種協働をなしえるには、医療従事者だけではなく企業の皆様にも積極的なご参加をいただき、内容を充実させることが何よりも重要と考えます。また、その成果をより大きなものにするためには、多方面からのご支援ご協力を仰がざるを得ないのが実情です。つきましては、本学会の趣旨にご賛同いただき、格別のご協力ご支援を賜りたく謹んでお願い申し上げます。

謹白

2012年3月吉日

第12回 日本糖尿病情報学会年次学術集会

会長 平井 愛山
(千葉県立東金病院 院長)

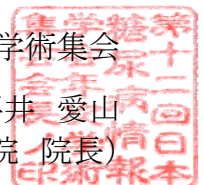

I. 併設企業展示会及び書籍展示のご案内

1. 展示会名称: 第12回 日本糖尿病情報学会年次学術集会
2. 主催及び会長: 第12回 日本糖尿病情報学会年次学術集会
会長 平井 愛山
(千葉県立東金病院 院長)
3. 会 期: 平成24年7月28日(土)・7月29日(日)
4. 会 場: 幕張メッセ 国際会議場 2F
〒261-0023
千葉県千葉市美浜区中瀬 2-1
Tel: 043-296-0001
5. 学 会 規 模: 全国規模 参加者 800名以上
6. 開 催 時 間: 併設医療機器展示会
7月28日(土) 12:00～18:00
7月29日(日) 09:00～18:00
※搬入は、7月27日(金)及び28日(土)午前を予定しております。
※上記時間は当日のプログラムによって、変更することもございますので
予めご了承下さい。
7. 募 集 小 間 数: 30小間
8. 出 展 料: <医療機器展示>
1小間あたり ¥157,500(消費税込)
※ スペースのみの場合でも同料金です。
<書籍展示>
机(W: 1,800mm×D: 600mm) 1本あたり ¥10,500(消費税込)

9. 小間仕様: 展示スペース:間口1,800mm×奥行1,800mm×高さ2,100mm

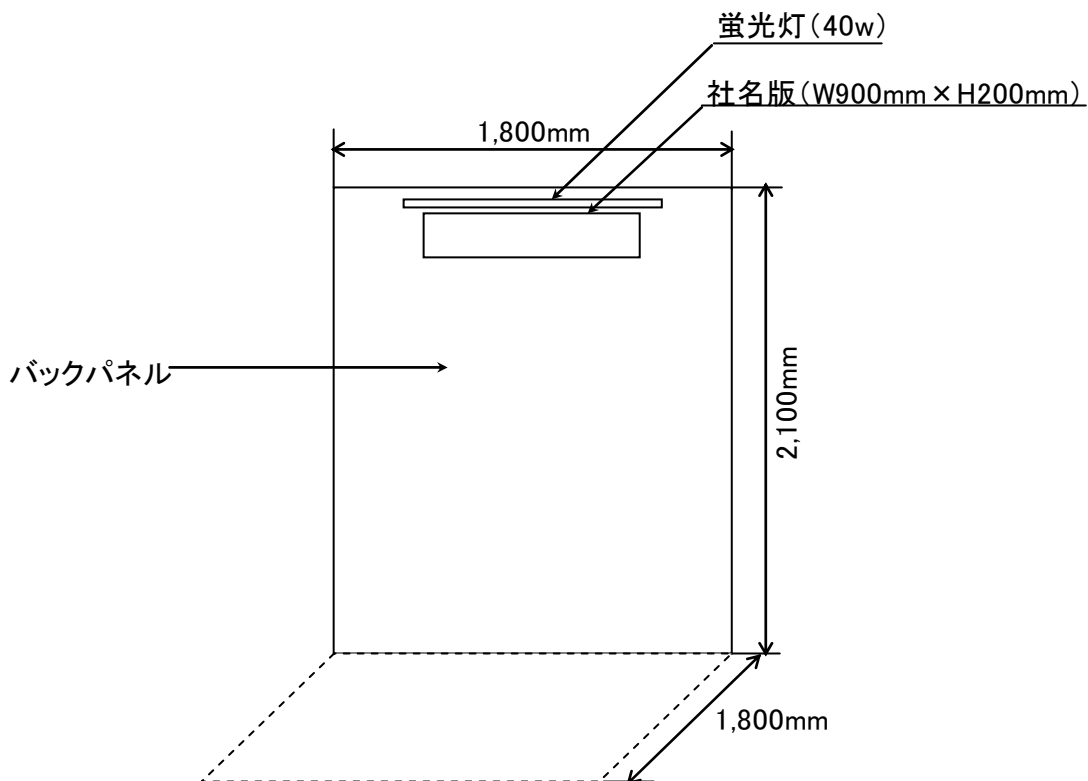

10. 基礎小間: 側壁、後壁、社名板、蛍光灯は主催者にて準備設置致します。テーブル、テーブルクロス、電源、スポットライトその他備品につきましては個別に別途申し受けます。
11. 小間割の決定: 小間割は主催者にて決定させていただきます。特にご希望があれば申込書にご記入下さい。決まり次第、小間割図をお送り致します。
12. 申込締切日: ~~平成24年5月31日(木)~~※申込期限延長中
お申込みが募集小間数に達した場合は、その時点にて締め切らせていただきます。
13. 申込方法: 同封の申込書に必要事項をご記入の上、申込締切日までに下記事務局へe-mailまたはファックスにてお送り下さい。
14. 問合せ・申込先: 第12回 日本糖尿病情報学会年次学術集会 事務局
〒106-0041 東京都港区麻布台 2-3-22 一乗寺ビル
株式会社コンベックス内
TEL:03-3589-4422 FAX:03-3589-3974
E-mail:jadi2012@convex.co.jp

15. 出展料のお支払い:

お申込み後、出展料のご請求書をお送り致します。
平成 24 年 7 月 2 日(月)までにご入金をお願い致します。

16. そ の 他:

- 1) 会期1ヶ月前までに、「小間割図」、「出展社マニュアル」をお送り致します。
実施に関する詳細をご確認下さい。
- 2) ご不明点等ございましたら、事務局にお問合せ下さい。

Ⅱ. 各種広告掲載のご案内

1. プログラム広告

1. 広告媒体名:第 12 回 日本糖尿病情報学会年次学術集会 プログラム抄録集
2. 配布対象:学会員及び参加者
3. 発行部数:1,000部(A4判)
4. 媒体作成費:¥2,300,000
5. 広告掲載料・募集数:

表 4(カラー)	¥262,500(消費税込)	(募集数 1口)
表 2(モノクロ)	¥210,000(消費税込)	(募集数 1口)
表 3(モノクロ)	¥157,500(消費税込)	(募集数 1口)
表 3 対向(モノクロ)	¥105,000(消費税込)	(募集数 1口)
後付 1 頁(モノクロ)	¥52,500(消費税込)	(募集数 5口)
後付 1/2 頁(モノクロ)	¥31,500(消費税込)	(募集数 8口)

合計 ¥1,249,500(消費税込)

※上記料金は、モノクロ広告料金と致します。カラーご希望の場合は、別途ご相談下さい。

6. 広告原稿:版下データにて平成 24 年 5 月 31 日(木)までに事務局へご提出お願い致します。データ形式は、Adobe Illustrator(文字のアウトライン化済)又は、PDF(フォント埋め込み済)データにてお願い致します。
7. 申込締切日:~~平成 24 年 4 月 27 日(金)~~ 平成 24 年 6 月 22 日(金)
8. 発行予定日:平成 24 年 6 月下旬 ※広告掲載会社には 1 部進呈致します。

2. ホームページバナー広告

URL:<http://jadi2012.umin.jp/>

1. 掲載期間:平成 24 年 4 月～平成 24 年 7 月(学術集会終了時)のホームページオープン期間中の掲載が可能です。
2. 広告掲載料:¥105,000(消費税込)
3. 掲載箇所:トップページ内
4. データサイズ:横幅(W)200pixel、縦幅(H)60pixel
形式 Gif、アニメーション Gif、Jpeg、FLASH
容量 1MB 以内
5. 広告原稿:データ入稿でお願い致します。

申込方法

1.～2. 共通

同封の申込書に必要事項をご記入の上、上記各締切日までに下記事務局へe-mailまたはファックスにてお送り下さい。

※ 尚、お申込が重複した場合、主催者側で調整させて頂くこともございますので、予めご了承下さい。

広告申込先: 第12回 日本糖尿病情報学会年次学術集会 事務局
〒106-0041 東京都港区麻布台 2-3-22 一乗寺ビル
株式会社コンベックス内
TEL:03(3589)3363 FAX:03(3589)3974
E-mail: jadi2012@convex.co.jp

広告料振込先: お申込後、ご請求書をお送り致します。
平成 24 年 6 月 29 日(金)までにご入金をお願い致します。